

## Art No: 219983 65lt Parça Yıkama Makinesi

Değerli Atölye Yetkilisi,

Atölyenizde Berner ürünlerini tercih ettiğiniz için teşekkür ederiz. Ürününüzden memnun kalacağınızı ümit ederiz. Her türlü sorunuz için Berner Satış Temsilci'siyle temasa geçebilirsiniz.

Uyarı: Güvenlik nedeniyle kendi temizlik sıvısını sadece tablasında kullanınız. Kaynama sıcaklığı 55° C'dir. Yanıcı veya aşındırıcı temizlik ürünleriyle zararlı buharın olduğu ürünleri kullanmayınız. Kirli temizlik sıvısı çevre kurallarına uygun olarak imha edilmelidir. Maks. Çalışma basıncı 0,5 bardır. Tankı sıcak yüzeylere yaklaştırmayınız. Cihazı sadece belirtilen amaçlar için kullanınız.

Kurulum:

Ürünü kutusundan çıkartınız. Şekil 1'deki gibi hazneyi birleştirme aparatını (parça no L) monte ediniz. Şekil 2'deki gibi manometre ve basınç regülatörünü (parça no B) özel halkasıyla sabitleyiniz.

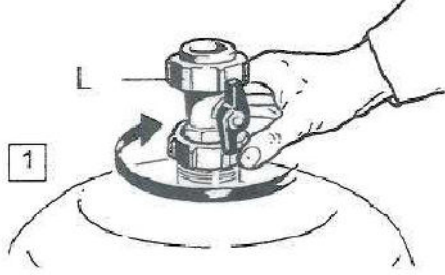

Şekil-1

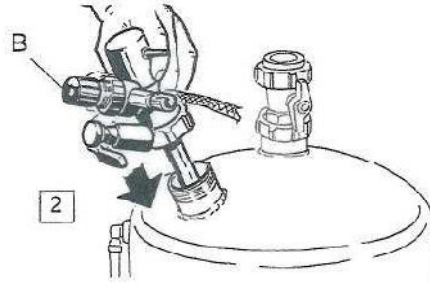

Şekil-2

Şekil 3'teki gibi destek kollarını (parça no M) monte ediniz fakat sonuna kadar sıkmayınız. Tankı şekil 4'teki gibi haznenin üzerine oturtun ve halkasını sabitleyin (parça no Q). Hortumlu aparatları takın ve hortumun ucunu Şekil 5'teki gibi özel bağlantısına (parça no R) monte edin.

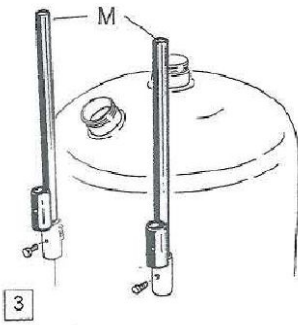

Şekil -3

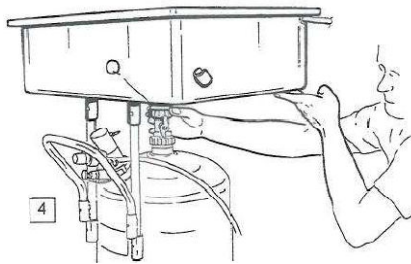

Şekil-4

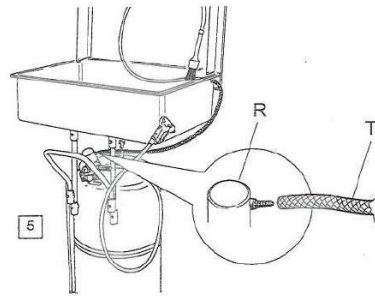

Şekil-5

Başlangıç:

Şekil 6'daki tahliye vanasını (parça no F) kapatın. Şekil 7 de olduğu gibi haznenin sıvı ile dolmasını kolaylaştırmak için ana musluğu (parça no D) sola doğru çevirin. Giriş vanasını (parça no E) yukarı çevirmek suretiyle açın. Şekil 8 de gösterilen basınç regülatörünü (parça No B) kendinize doğru çekin ve saatin aksi istikamette çevirin. Şekil 9'da gösterildiği gibi tanka sıvıyı boşaltın.

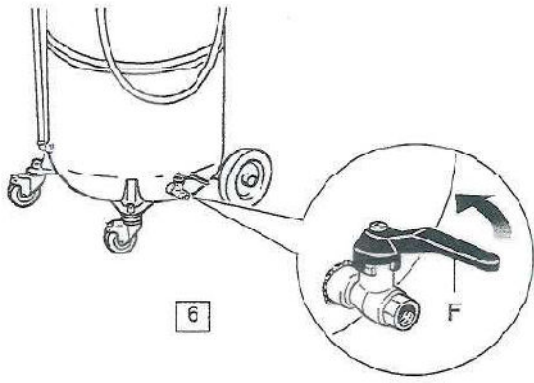

Şekil 6

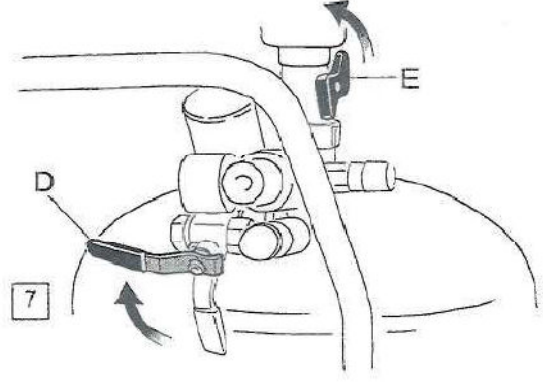

Şekil 7

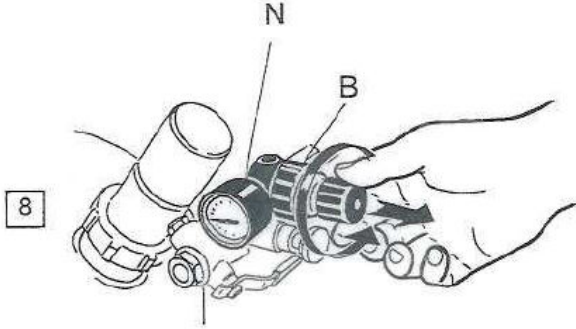

Şekil -8

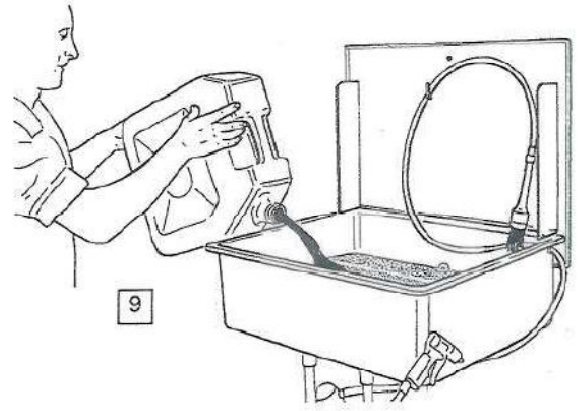

Şekil 9

## Fırçayla Yıkama

Şekil 10'daki gibi giriş vanasını (parça no E) kapatınız ve ana musluğu (parça no D) sağa çeviriniz. Şekil 11'deki gibi cihaza bir kompresör hava çıkışı bağlayınız. Şekil 12'deki basınç regülatörünü saat istikametinde çeviriniz ve manometrede 0,5 bar rakamını görünce durunuz. Şekil 13'teki akış düzenleyiciyi saatin aksi istikamette fırçadan sıvı gelene kadar çeviriniz.

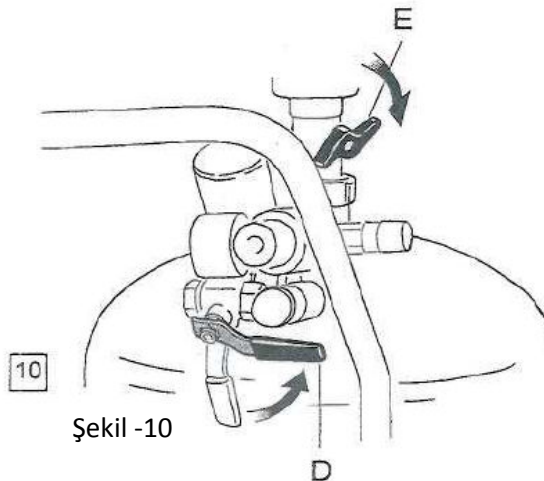

Şekil -10

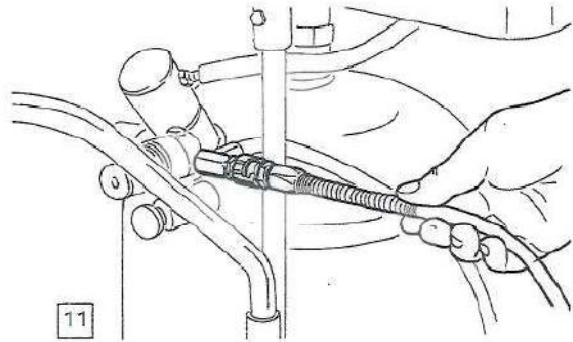

Şekil -11

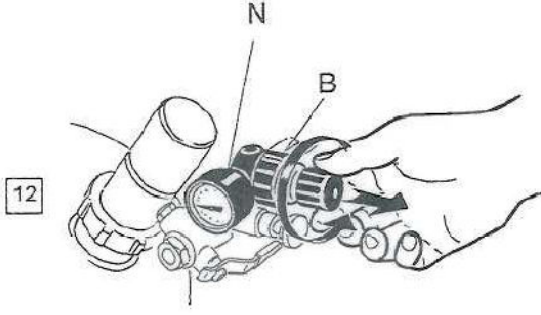

Şekil-12

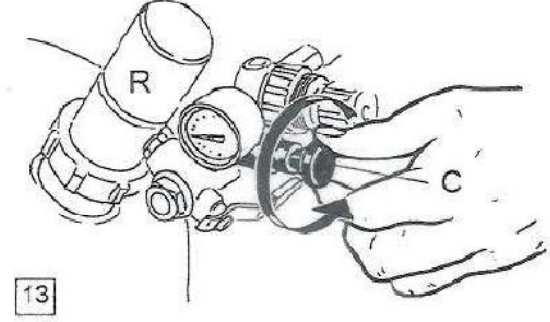

Şekil-13

## Daldırarak Yıkama

Giriş valfini (parça no E) açınız ve ana musluğu (parça no D) sağa çeviriniz. Sıvı tankta yükselmeye başlayacaktır. Sıvının şiddetini ayarlamak için şekil 14'te gözüktüğü gibi akış regülatörünü (parça no C) kullanınız. Sıvının akışını durdurmak için giriş valfini (parça no E) kapatınız ve ana musluğu (parça no D) şekil 15'teki gibi ortaya getiriniz. Tankta kalan sıvıyı tekrar aşağıdaki hazneye göndermek için şekil 16'daki gibi giriş valfini açınız (parça no E) ve ana musluğu (parça no D) sola çeviriniz.

Hazneyi boşaltmak için şekil 17'deki gibi tahliye musluğunu (parça no F) açınız ve tapayı (parça no O) yerinden çıkartınız. Zaman zaman tankın içini temizleyiniz.

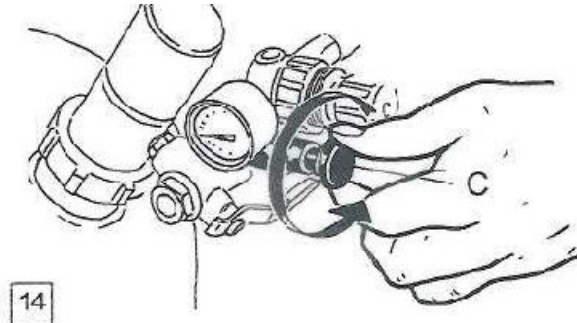

Şekil-14

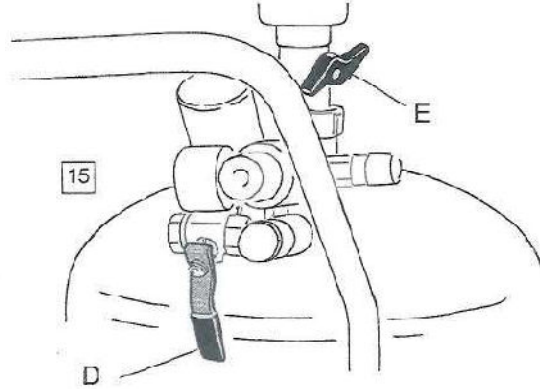

Şekil-15

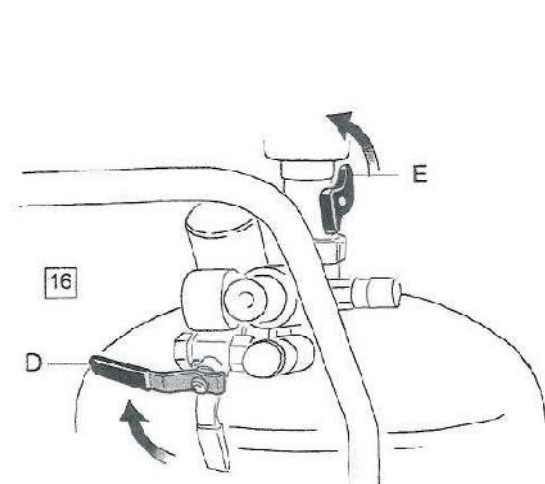

Şekil-16

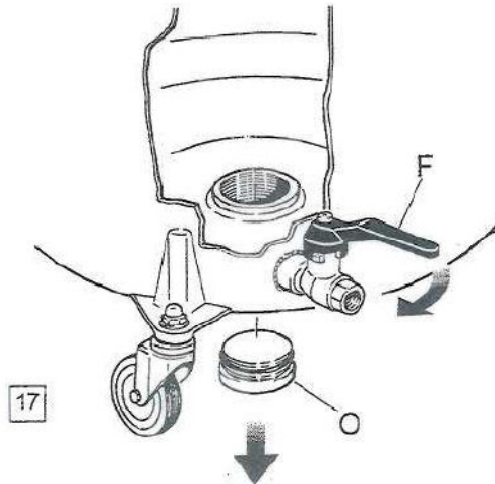

Şekil-17